



DIZAINERIO KŪRYBOS LAISVĖ. TEISINIAI IR PRAKTINIAI ASPEKTAI

Aušra Pakėnienė

Europos patentinė patikėtinė, OHIM profesionali atstovė

Seminaras “Dizaino apsauga – ar žinome ir išnaudojame visas galimybes?”

2015 m. gruodžio 7 d. Vilnius

Dizaino teisinis reglamentavimas

- Lietuvos Respublikos Dizaino įstatymas Nr. IX-1181
- Europos Parlamento ir Tarybos Direktyva Nr. 98/71/EB dėl teisinės dizaino apsaugos
- Tarybos reglamentas (EB) Nr. 6/2002 dėl Bendrijos dizaino

Pagrindiniai reikalavimai dizaino registracijai

- **NAUJUMAS**– turi skirtis nuo ankstesnių, jau žinomų dizainų

IR

- **INDIVIDUALIOS SAVYBĖS** – turi sudaryti informuotam vartotojui bendrą įspūdį, kuris skiriasi nuo ankstesnių dizainų

Dizainerio kūrybos laisvė – teisinis reglamentavimas

Individualios dizaino savybės

1. Dizainas laikomas turinčiu individualių savybių, jeigu informuotam vartotojui sudarytas bendras įspūdis skiriasi nuo bet kokio kito dizaino, kuris tapo visuomenei prieinamas iki paraiškos padavimo datos, o kai prašoma prioriteto, – iki prioriteto datos, jam sudaryto bendro įspūdžio.
2. Vertinant individualias dizaino savybes, atsižvelgiama į dizainerio laisvę kuriant dizainą.
3. Dizaino registracija pripažįstama negaliojančia, kai jis neturi individualių savybių.

„Informuotas vartotojas“ – teisinis reglamentavimas

Europos Komisijos paaiškinimas memorandume dėl Dizaino reglamento projekto:

- asmuo, kuriam bendras nepanašumo įspūdis turi būti padarytas, yra „informuotas vartotojas“. Jis gali būti, bet nebūtinai, galutinis vartotojas, kuris gali visiškai nieko nežinoti apie gaminio išvaizdą, pavyzdžiui, jeigu tai yra remonto metu keičiama mašinos ar mechaninio įrenginio dalis. Tokiu atveju „informuotas vartotojas“ yra asmuo, keičiantis dalį. Tam tikras žinių lygis ar susipažinimas su dizainu yra preziumuojamas priklausomai nuo dizaino pobūdžio. Tačiau terminas „informuotas vartotojas“ apibrėžia, jog panašumas neturi būti vertinamas „dizaino eksperto“.

Dizainerio kūrybos laisvė

- Dizainerio laisvės apimtis kuriant dizainą yra nustatoma, *inter alia* įvertinus suvaržymus dizaino savybėms, kuriuos sąlygoja techninė gaminio ar jo elemento funkcija, arba įstatymų reikalavimai, taikomi gaminiui.
- Šie suvaržymai sukelia tam tikrų savybių standartizavimą, kurios yra bendros tos srities gaminių dizainams. (BT nutartys bylose T-10/08 „vidaus degimo variklis“; T-83/11 & T-84/11, „šildymo radiatoriai“)

Dizainerio kūrybos laisvė

- Kuo didesnė dizainerio laisvė kuriant ginčijamą dizainą, tuo mažesnė tikimybė, jog menkų skirtumų tarp lyginamų dizainų pakaks sudaryti skirtingą bendrą įspūdį informuotam vartotojui.
- Ir atvirkščiai, kuo labiau dizainerio laisvė kuriant ginčijamą dizainą yra apribota, tuo didesnė tikimybė, jog maži skirtumai tarp lyginamų dizainų bus pakankami sudaryti skirtingą bendrą įspūdį informuotam vartotojui.
- **Taigi, jeigu dizaineris turi plačias laisvės ribas kurdamas dizainą, tai sustiprina išvadą, jog dizainai, kurie neturi reikšmingų skirtumų, sukurs tokį patį bendrą įspūdį informuotam vartotojui (BT nutartys bylose T-10/08 „vidaus degimo variklis“; T-83/11 & T-84/11, „šildymo radiatoriai“)**

Dizainerio kūrybos laisvė

- Faktas, kad gaminio paskirtis reikalauja tam tikrų gaminio savybių negali pats savaime lemti dizainerio laisvės suvaržymo, jeigu ginčo šalys pateikia įrodymus, jog yra įvairios galimybės kitaip išdėstyti šias savybes bei yra galima kitokia bendra gaminio išvaizda (BT nutartys bylose T-68/10 „laikrodis“; T-246/10 „stabdys“).
- Dizainerio laisvei neturi įtakos faktas, kad panašūs gaminiai koegzistuoja rinkoje ir sudaro „bendrą tendenciją“ ar koegzistuoja pramoninės nuosavybės tarnybų registruose (BT nutartys byloje T-153/08 „ryšio įranga“).

Bendras įspūdis ir dizainerio laisvės mastas:

- Ar gaminio išvaizda yra diktuojama funkcinių savybių?
- Kokia gaminių įvairovė yra rinkos sektoriuje?
- Kiek techniniais ar įstatymo reikalavimais yra ribojamas dizaineris?
- Kas šiuo atveju yra informuotas vartotojas ?
- Bendras įspūdis – panašus ar skirtingas?

**Ginčas dėl „tazos“ (ETT byla C-281/10P PepsiCo, Inc.
v Grupo Promer Mon Graphic SA., 2011-10-20)**

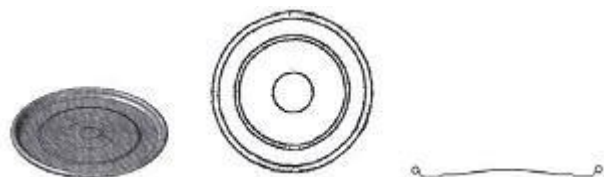

Fig. 1

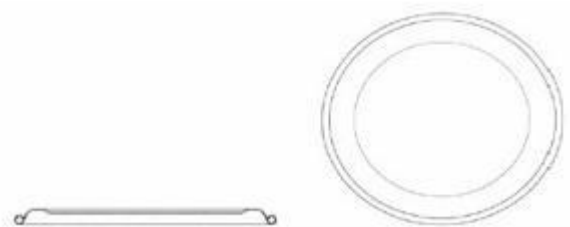

Fig. 2

Ginčas dėl „tazos“ (ETT byla C-281/10P PepsiCo, Inc. v Grupo Promer Mon Graphic SA., 2011-10-20)

Informuotas vartotojas - vaikas nuo 5 iki 10 metų amžiaus bei įmonės vadybininkas – asmenys, kurie žino „tazos“ žaidimo fenomeną.

Dizainerio laisvė yra stipriai apribota - produktų kategorija yra žaidimo elementai, žinomi kaip „pogs“, „rappers“ ar „tazos“, skirti skatinti traškučių prekybą. Nežiūrint to, gaminiai sudaro tokį patį bendrą įspūdį informuotiems vartotojams. Informuotas vartotojas šiuo atveju nepastebės minimalių detalių skirtumų tarp ginčo dizainų.

Ginčas dėl radiatorių (*byla T-315/12 Tubes Radiatori v OHIM (Antrax), 2014-03-12*)



Fig. 1

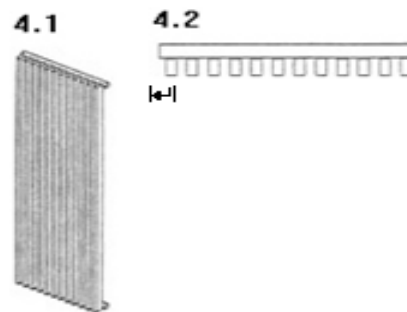

Fig. 2

Ginčas dėl radiatorių (*byla T-315/12 Tubes Radiatori v OHIM (Antrax), 2014-03-12*)

Informuotas vartotojas yra asmuo, kuris perka radiatorių kad įtaisyti jį savo namuose. Jis nėra nei radiatorių gamintojas, nei pardavėjas, bet asmuo, kuris yra ypač pastabus ir susipažinęs su tuo, ką siūlo rinka, mados naujovėmis ir pagrindinėmis gaminių savybėmis

Radiatorių rinkos srityje dizaineris turi pakankamai **plačias laisvės ribas**

**Ginčas dėl rankinių (bylos T-525/13 ir T-526/13 H&M
Hennes & Mauritz v OHIM — Yves Saint Laurent,
2015-09-10)**



Fig. 1

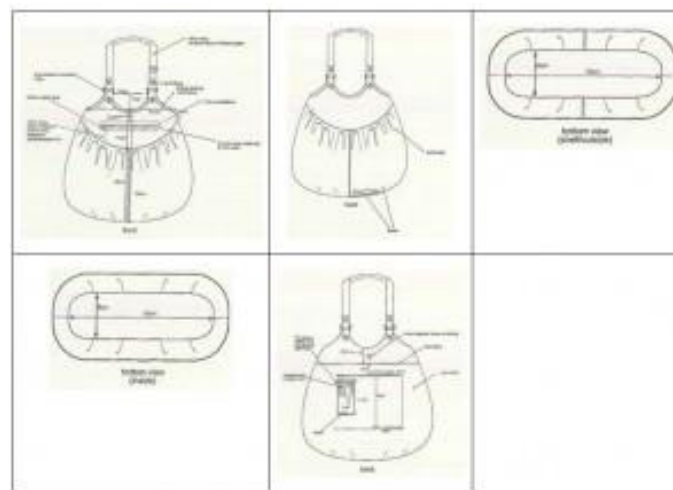

Fig. 2

Ginčas dėl rankinių (bylos T-525/13 ir T-526/13 H&M Hennes & Mauritz v OHIM — Yves Saint Laurent, 2015-09-10)

- **Informuotas vartotojas** šiuo atveju yra moteris, besidominti rankinėmis kaip potenciali pirkėja;
- Abu dizainai turi bendrų savybių, bet turi skirtingumų formoje, struktūroje, siūlėse ir paviršiaus apipavidalinime, kurie turi reikšmingos įtakos bendram abiejų dizainų daromam įspūdžiui;
- Rankinių dizaineriai turi **aukštą laisvės laipsnį**;
- Informuoto vartotojo požiūriu, dizainerio laisvės apimtis nepanaikina reikšmingų skirtumų formoje, struktūroje ir apipavidalinime, kurie daro rankines skirtingomis.

Ginčas dėl rankinių (bylos T-525/13 ir T-526/13 H&M Hennes & Mauritz v OHIM — Yves Saint Laurent, 2015-09-10)

- Teismas nurodė 4 vertinimo kriterijus:
 - 1) rinkos sektorius, kuriam dizainas priskirtas;
 - 2) informuoti vartotojai ir jų dėmesio/pastabumo lygis;
 - 3) dizainerio laisvės apimtis;
 - 4) dizainų palyginimo rezultatas.

**Ginčas dėl kėdžių (*byla T-339/12 Sachi Premium-
Outdoor Furniture, Lda v OHIM; Gandia Blasco, SA ,
2014-02-04*)**

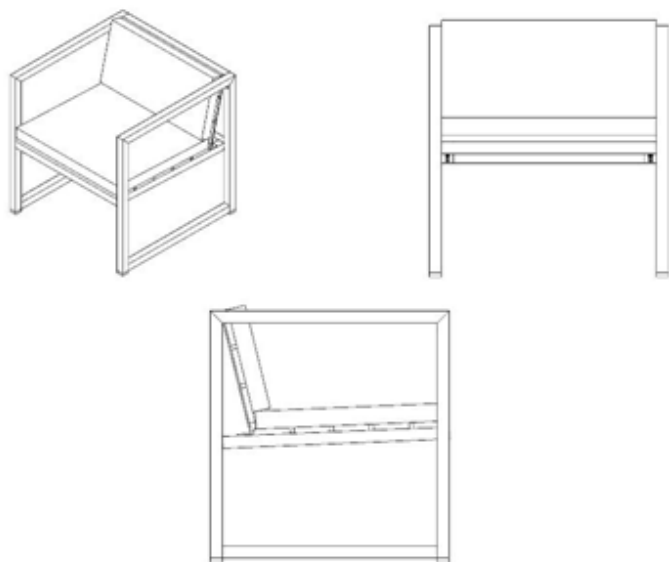

Fig. 1

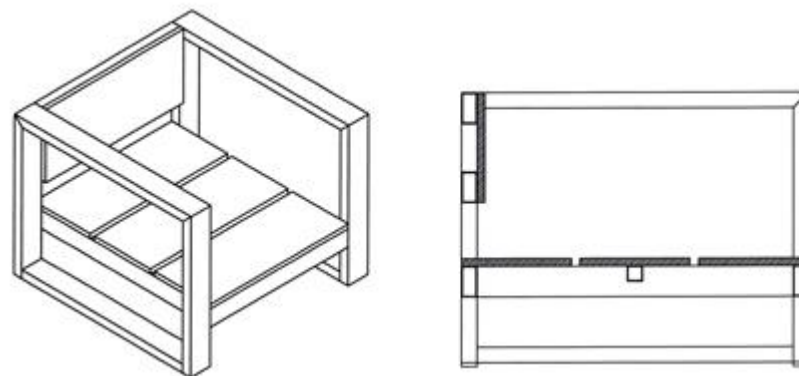

Fig. 2

**Ginčas dėl kėdžių (*byla T-357/12 Sachi Premium-
Outdoor Furniture, Lda v OHIM; Gandia Blasco, SA ,
2014-02-04*)**

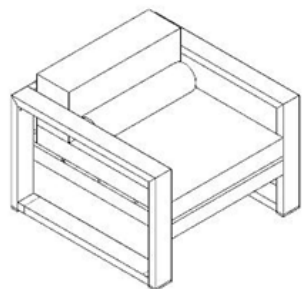
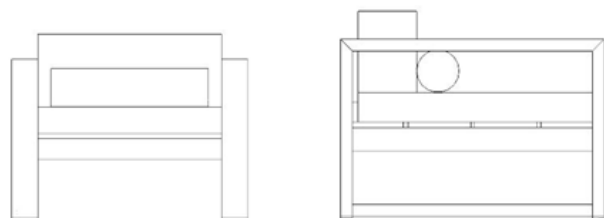

Fig. 1

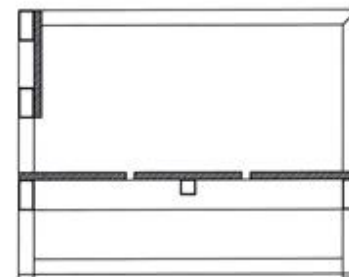
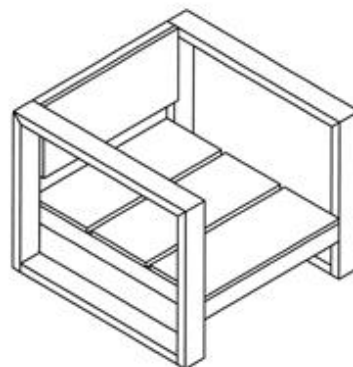

Fig. 2

Ginčai dėl kėdžių (*bylos T-357/12 ir T-339/12 Sachi Premium-Outdoor Furniture, Lda v OHIM; Gandia Blasco, SA , 2014-02-04*)

- **Informuotas vartotojas** yra asmuo, kuris įprastai perka kėdes ir naudojami jomis, renka informaciją apie kėdes, vartydamas kėdžių katalogus, eidamas į atitinkamas parduotuves, naršydamas informaciją internete arba kuris yra šių gaminių perpardavėjas.
- **Dizainerio laisvė beveik neribota**, kadangi kėdėse gali būti panaudotos įvairios spalvos, raštai, formos ir medžiagos. Vienintelis apribojimas dizaineriui yra tai, kad kėdė turi būti funkcionali, tai yra, turėti sėdynę bei atramas nugarai ir rankoms.



Būkime kūrybingi 😊
Ačiū už dėmesį.